

02.-03. Juni 2018  
[www.stadt-der-genuesse.de](http://www.stadt-der-genuesse.de)

01.-02. Juni 2019

# Stadt der Genüsse

A decorative graphic consisting of several curved lines and colored circles. A thick, light yellow curved line sweeps across the middle. Below it, a thin white curved line follows a similar path. Three solid colored circles are scattered: a pink one in the upper right, a teal one in the center, and a red one in the lower right. A thin white curved line also arcs from the top right towards the red circle.

Kulinarische Verführung Deidesheim

Ausschreibung  
Bewerbung | Anmeldung



Diese Seiten bitte an S.Y.M GmbH:  
z.Hd. Frau Moissl an [m@s-y-m.de](mailto:m@s-y-m.de)  
oder per üblicher Post an:  
Postfach 1242, 67143 Deidesheim

# Antrag auf Teilnahme 2018 / 2019

Hiermit teile ich Ihnen mit, dass ich mich als Aussteller für das Projekt „Stadt der Genüsse“ für den „Markt der Genüsse“ in der Stadthalle/Stadtplatz am Wochenende vom 02. – 03. Juni 2018 in Deidesheim bewerbe.

(Als Teilnehmer für zwei Jahre bitte auf Seite 2 dieses Antrages ein Kreuz bei Doppelbucher vornehmen, sonst wird nur die Teilnahme für 2018 eingetragen.)

\_\_\_\_\_  
Firmenanschrift

\_\_\_\_\_  
\_\_\_\_\_  
\_\_\_\_\_

\_\_\_\_\_  
Ansprechpartner

\_\_\_\_\_

\_\_\_\_\_  
Mobilfunknummer

\_\_\_\_\_  
Telefonnummer

\_\_\_\_\_  
Faxnummer

\_\_\_\_\_  
E-Mail Adresse

\_\_\_\_\_  
Homepage

## Wir sind SlowFood-Mitglied

Ja

Nein

Sie erhalten 20% Nachlass (nicht auf Nebenkosten)

## Mitaussteller an Gemeinschaftsständen:

Mitaussteller an Gemeinschaftsständen zahlen nur einen Werbekostenanteil von 50,00 Euro/Netto. Hierfür werden Sie in das Programmheft der Veranstaltung und auf der Homepage als Aussteller mit aufgenommen und öffentlich geführt. Mitaussteller einigen sich bei Miete und sonstiger Gebühren mit dem Standbetreiber, der den Messestand beim Veranstalter angemietet hat.

Folgende Mitaussteller und Partner unseres eigenen Verkaufstandes melden wir hiermit an:

\_\_\_\_\_  
Firma

\_\_\_\_\_

\_\_\_\_\_

\_\_\_\_\_

\_\_\_\_\_

Ihre Fragen an uns:

\_\_\_\_\_



Diese Seiten bitte an S.Y.M GmbH:  
 z.Hd. Frau Moissl an [m@s-y-m.de](mailto:m@s-y-m.de)  
 oder per üblicher Post an:  
 Postfach 1242, 67143 Deidesheim

# Antrag auf Teilnahme 2018/2019

## Standflächen insgesamt anmelden

Die Standfläche besteht aus Verkaufsfläche, Lagerfläche und Parkfläche für Lager- und Kühlfahrzeuge. Die Aussteller mieten sich je qm Verkaufsfläche ein. Lagerflächen oder Stellplätze für Kühlwagen, Fahrzeuge müssen ebenso bekannt gegeben werden, da sie sonst in der Standflächenplanung nicht berücksichtigt werden können bzw. die Stellpläne / Stadtplatz dann fehlerhaft wird.

## Die Verkaufsfläche = Grundmiete

Die benötigte Verkaufsfläche ihres Messestandes errechnet sich aus Länge X Breite = Verkaufsfläche x Preis pro qm x Anzahl der Tage = die Grundmiete. Bei Verkaufswagen berechnet sich dies auf die Grundfläche des Wagens ohne Deichsel, ohne Klappen, ohne zusätzliche Kühlwagen. Bei Nutzung von Eck- oder Kopfständen, die zwei bis drei Verkaufsflächen nutzen (nach vorne und jeweils ein- bis zweimal seitlich) kommt der qm-Preis für Eck- oder Kopfstände zum Tragen. Alle genannten Preise sind Netto zzgl. 19% MwSt. Der Antrag/Bewerbung auf Teilnahme ist daher genau auszufüllen und vollständig mit allen Seiten und Unterschrift frühzeitig zur Verfügung zu stellen. Rabatte jedweder Art werden nur auf die Grundmiete gewährt. Die Preise siehe Preisliste.

## Die Werbekostenpauschale

Jeder Aussteller des Markt der Genüsse erbringt eine Werbekostenpauschale. Dieser Betrag wird unterstützend, anteilig für den Druck von Flyern, Plakaten, Erstellung eines Programmheftes, einer Smartphone-App, Werbebannern und umfangreiche Anzeigenwerbung etc. genutzt. Die Kontaktdaten der Aussteller und Mitveranstalter werden zudem auf der Homepage [www.stadt-der-genuesse.de](http://www.stadt-der-genuesse.de) und im Programmheft veröffentlicht und ein Redaktionsteam betreut die Social-Media Kanäle wie z.B. Facebook. Zudem erfolgt eine umfassende Presse- und Öffentlichkeitsarbeit mit regelmäßigen PR-Berichten im Vorfeld zur Veranstaltung in den Medien der Region. Die Werbekostenpauschale dient zur Mitfinanzierung. Der Großteil der Kosten wird jedoch vom Veranstalter übernommen.

## Die Nebenkosten

Die Nebenkosten werden nach Bedarf der Aussteller abgerechnet. Hier fallen Kosten für Strom, Wasser etc. an. Für alle Aussteller gilt jedoch die Abrechnung der Schlussreinigungsgebühr von einmalig 25,- Euro. Reparaturen von Schäden oder Sonderreinigungsgebühren wegen starker Verschmutzung durch die Aussteller, werden gesondert in Rechnung gestellt. Allgemeinen Restmüll entsorgen die Aussteller selbständig. Direktverehrstände tragen zzgl. eine anteilige Gebühr für den Restmüllcontainer und nur diese sind berechtigt ihren Restmüll nach der Veranstaltung in den Restmüllcontainer abzuladen. Zudem gelten hier die offiziellen Geschäftsbedingungen.

Die Anschlüsse / Verbrauchskosten für Strom- und Wasser werden zusätzlich berechnet. Wasseranschlüsse stehen ausschließlich auf dem Stadtplatz zur Verfügung. Sämtliche Schläuche müssen den Hygienevorschriften für Lebensmittelschläuchen entsprechen. Zum Anschluss sind GEKA-Verschlüsse erforderlich.

Stromanschlüsse sind in der Anlage 1 „Strom“ genau zu benennen. Wenn die Watt-Verbrauchsanzeigen elektrischer Geräte insgesamt mehr als 16 A (3.600 Watt) erbringen, fällt die Starkstrompauschale zur Berechnung an. Es sind ausreichend Unterverteilungen und Kabellängen von den Ausstellern mitzubringen.

## Gemeinschaftsstände

Kombinationen von mehreren Ausstellern sind ebenso möglich, wie der Zusammenschluss von Firmen in Gemeinschaftsständen. Hier ist zu beachten, dass ein Rechnungsnehmer für alle Mitaussteller der Vertragspartner für den Veranstalter wird und dass alle Geschäftsbedingungen auch für die Mitaussteller gelten. Die Standgebühren untereinander regelt der Rechnungsnehmer. Für die Mitaussteller wird jedoch grundsätzlich eine Werbekostenpauschale von 50,00 Euro fällig. Die Mitaussteller werden damit auch in den Werbemitteln mit kompletten Kontaktdaten benannt.

## Aussteller bei den Mitveranstaltern

Aussteller, die Standorte bei den Mitveranstaltern (Weingüter, Hotels, Restaurants und andere örtliche Deidesheimer Standorte) zugeteilt bekommen, müssen sich ebenso beim Veranstalter anmelden. Hier kommt das Urheber- und Exklusivrecht-Konzept des des Veranstalters namens „Stadt der Genüsse“ zum Tragen.

## Anmeldung zum Doppel-Bucher:

Sie buchen für **2018 und gleichzeitig für das Jahr 2019** ein und erhalten für beide Jahre jeweils 10% Nachlass (nicht auf Nebenkosten) unabhängig von anderen möglichen Rabatten. Ihre Bewerbungsanmeldung muss jedoch unbedingt vor dem **5. Dezember 2017** gestellt worden sein. Bestätigung erfolgt innerhalb von 7 Tagen nach dem 5. Dezember 2017. Das Zahlungsziel ist für Doppelbucher bis spätestens diesjährig zum **15. Dezember 2017** für das erste Teilnahmejahr erforderlich. Die Reservierung für das Jahr 2018/19 wird entsprechend vorgenommen. Bei verspätet zugesandtem Teilnahmeantrag oder Nichteinhalten des Zahlungszieles gilt der Normaltarif und es erfolgt Nachberechnung

[Marktregeln 2) und 5)]. Bitte Doppelbuchung  
ankreuzen, falls gewünscht.

Unterschrift:.....



Diese Seiten bitte an S.Y.M GmbH:  
z.Hd. Frau Moissl an [m@s-y-m.de](mailto:m@s-y-m.de)  
oder per üblicher Post an:  
Postfach 1242, 67143 Deidesheim

# Antrag auf Teilnahme 2018 / 2019

## Standauswahl:

Gleicher Standplatz wie bisher:

Bitte nicht vergessen die Anmeldung Seite 2 bis 5 + Anlage auszufüllen

### Stadthalle Deidesheim:

Bitte weisen Sie mir, einen Standplatz in der Ausstellungshalle der Stadthalle Deidesheim zu. (Alle Stände sind 2,50 mtr. tief)

Wir benötigen eine Standfläche von 2,50 mtr Tiefe x \_\_\_\_\_ mtr. Länge

Bitte nennen Sie uns die AnzahlTische, die Sie benötigen, diese stehen Indoor kostenlos bereit: \_\_\_\_\_ Tisch / Tische (1,70x 0,70 mtr).

Sollten Sie einen Sichtschutz / Abtrennung zum Nachbarstand wünschen, müssen Sie diesen selbst mitbringen. Der Veranstalter kann keine Trennwände zur Verfügung stellen.

### Ausstellungsfläche / Open-Air-Marktplatz / Freigelände:

Bitte weisen Sie mir, einen Stand auf dem Freigelände zu:

### Wir bieten Lebensmittel zum Direktverzehr an:

Hier wird einen Müllgebühr von einmalig 40,00 Euro fällig  
Alle anzubietenden Speisen / Produkte bitte in der Produktliste auf Seite 5 zur Genehmigung auflisten.

### Wir kommen mit einem Zelt

Aussteller, die ein Zelt in der Halle oder auf dem Stadtplatz aufbauen, füllen bitte das Meldeformular Anlage 3 mit aus.

### Wir bauen eine Hütte/Haus auf

Aussteller, die eine Hütte/Haus aufbauen, füllen bitte das Meldeformular „Hütte“ Anlage 4 mit aus.

### Wir bringen einen mobilen Verkaufswagen/Anhänger mit

Aussteller, die einen Verkaufswagen mitbringen, füllen bitte das Meldeformular „Verkaufswagen“ Anlage 5 mit aus.

### Standplatzierung für alle Messestände:

Die Preise entnehmen Sie bitte der Datei: „Preisliste“

Einen Reihenstand mit einer Verkaufsseite nach vorne

Einen Eckstand mit zwei Verkaufsseiten

Einen Kopfstand mit drei Verkaufsseiten

Einen „Klein- oder Schirmstand“ (nicht größer wie 6,25 qm)

Aussteller, die einen Kleinstand buchen, füllen bitte das Meldeformular „Kleinstand“ Anlage 2 mit aus.

## Teilnahme an der Degustationstour

Hierbei werden bestimmte Stände, die sich angemeldet haben angesteuert, sodass die Besucher (Gruppe von ca. 10–12 Personen) dort Degustationsproben und ausführliche Produktinformationen durch Sie erhalten können. Für diese Führung erwirbt der Besucher ein Degustationsticket. Der Erlös aus der Tour geht direkt am Stand den Ausstellern zu. Die Tour wird von der Messeleitung geführt. Dieser Stand soll im Degustationsrundgang berücksichtigt werden.

## Getränke:

Nationale und internationale Destillieren, Weine, Brauereien, Saftproduzenten etc. können ihre Produkte im Markt der Genüsse präsentieren und nur zur kostenfreien Probeverkostung anbieten. Der allgemeine Ausschank ist für den Veranstalter reserviert, und wird gegen Ablösezahlung je Ausschankstation abgegeben. (Hier bei Interesse bitte Rückfrage an den Veranstalter stellen).

Ich bin am Ausschank interessiert

## Wasser:

Nein, wir brauchen kein Wasser/Wasseranschluss

Ja wir brauchen Wasser/Wasseranschluss

(zzgl. einmalig 40,- €/netto pro Anschluss inkl. Wasserverbrauch)

Wir brauchen \_\_\_\_\_ (Anzahl) Anschlüsse

Bitte beachten Sie, dass nur GEKA-Kupplungen zum Anschluss der von Ihnen mitzubringenden hygienesicheren Schläuche möglich sind und vom Aussteller selbst mitzubringen sind, diese werden nicht vom Veranstalter gestellt). Die Stadthalle hat keinen Wasseranschluss.

## Strom:

Der Aussteller verpflichtet sich, bei Strombedarf den anhängenden Strominformationsbogen auf Anlage 1 dieses Antrages auszufüllen. Stromverlängerungskabel sind in ausreichender Länge und Menge vom Aussteller mitzubringen. In der Stadthalle ist normaler Strom (Schuko Steckdose für Stände an den Wänden) und nur bedingt Starkstrom an den Stände vor oder auf der Bühne möglich.

## Spülservice:

Der Veranstalter stellt keine Spülstation für Geschirr zur Verfügung, Anmietung und Mitbringen von Spülmaschine, Geschirr, Besteck (Pfandnahme bitte vorsehen) muss vom Aussteller selbst vorgenommen werden.

**Einweggeschirr/Becher jeglicher Art (Pappe / Plastik) sind verboten – lediglich Palmbblattgeschirr (biologischer Abbau – siehe bitte hier die Marktregeln) sind in vorheriger Abstimmung mit der Messeleitung möglich.**

## Wachdienst/Versicherung:

Es wird kein Wachdienst auf dem Stadtplatz und in der Halle angeboten. Der Aussteller entscheidet selbständig, ob er wertvolle Produkte nachts an seinem Stand unbeaufsichtigt zurücklässt. Hier besteht keine Haftpflicht des Veranstalters. In der Standgebühr ist die persönliche gesetzliche Haftpflicht des Ausstellers mitversichert.

Nähere Hinweise finden Sie unter dem Menüpunkt "Bewerbung" auf [www.stadt-der-genuesse.de](http://www.stadt-der-genuesse.de)

Die Stadthalle Deidesheim wird nachts abgeschlossen. Das Foyer bleibt als Zugang zu den Toiletten für die Gäste des Bistro Dieden's bis zur Schließung weiterhin geöffnet. Wir bitten die Aussteller ihre Waren nachts in der Halle / Foyer abzudecken, wenn sie vor der Schließung das Veranstaltungsgelände verlassen.

 Stadt der Genüsse

Diese Seiten bitte an S.Y.M GmbH:  
 z.Hd. Frau Moissl an [m@s-y-m.de](mailto:m@s-y-m.de)  
 oder per üblicher Post an:  
 Postfach 1242, 67143 Deidesheim

# Antrag auf Teilnahme 2018 / 2019

## A. Fahrzeuge

Wir reisen mit folgenden zusätzlichen Fahrzeugen an:

|             | Anzahl Parkplätze              | Maße des Fahrzeugs |
|-------------|--------------------------------|--------------------|
| PKW         | <input type="checkbox"/> _____ | _____              |
| Transporter | <input type="checkbox"/> _____ | _____              |
| Kühlhänger  | <input type="checkbox"/> _____ | _____              |
| Camper      | <input type="checkbox"/> _____ | _____              |

Die Standplätze für diese Fahrzeuge sind alle kostenfrei und werden Ihnen zugewiesen.

Wenn Sie Ihren Kühlwagen in der direkten Nähe Ihres Standplatzes benötigen, ist dies deutlich dem Veranstalter mitzuteilen. Dies ist äußerst wichtig für die Standplanung, da nicht überall hinter die Stände Kühlwagen gestellt werden können. Daher ist es dabei besonders wichtig, dass Sie uns die genauen Maße des Kühlwagens sowie dessen benötigten zusätzlichen Stromanschluss mitteilen.

## B. Unterkunft

Sie benötigen eine Unterkunft? Bitte nehmen Sie selbstständig Kontakt auf:

- Touristinformation Deidesheim:  
+49 (0) 6326 96 77 0 oder  
[touristinfo@deidesheim.de](mailto:touristinfo@deidesheim.de)
- Camping-Standplätze:  
Weingut Herbert Gießen Erben  
Weinstr. 36 | 67146 Deidesheim  
+ 49 (0) 6326 39 12

## C. Probiertgläser

Wir benötigen Probiertgläser (0,1l – Eiche):

Die Gläser können beim Ausschank abgeholt/gebracht werden  
 zzgl. Gläserpüldienst von einmalig 40,00 Euro

Wein  \_\_\_\_\_ Anzahl (in Spülkörben à 36 Stück)  
 Leihpreis: 0,35€ / Glas und Tag + 19%Mwst  
 Bruchpreis: 2,50€/Glas und Tag + 19%Mwst

Sekt  \_\_\_\_\_ Anzahl (in Spülkörben à 36 Stück)  
 Leihpreis: 0,35€ / Glas und Tag + 19%Mwst  
 Bruchpreis: 4,50€/Glas und Tag + 19%Mwst

Bitte buchen Sie entsprechend die Spülstation für die Probiertgläser  
 Das Spülen der Gläser am eigenen Stand kann nur unter fließendem  
 Warmwasser laut Hygieneverordnung stattfinden. Das bedeutet, das  
 Sie einen Boiler/Heisswasser oder Spülmaschine benötigen.

## D. Lagerfläche

Wir benötigen zusätzliche Lagerfläche in direkter Nähe zum Stand :

- allgemein  \_\_\_\_\_ x \_\_\_\_\_ m
- für einen Kühlwagen  \_\_\_\_\_ x \_\_\_\_\_ m

**E. Zeichnung unseres Standplatzes mit Maßen**  
 Bitte nutzen Sie dieses Feld um Ihren Standplatz,  
 sofern er eine besondere Standaufteilung benötigt in  
 einer Grundrisszeichnung darzustellen. Bitte  
 schreiben Sie die Maße dazu.





Diese Seiten bitte an S.Y.M GmbH:  
 z.Hd. Frau Moissl an [m@s-y-m.de](mailto:m@s-y-m.de)  
 oder per üblicher Post an:  
 Postfach 1242, 67143 Deidesheim

# Antrag auf Teilnahme 2018

## Kooperationen / Mitveranstalter / Vermittlung

### Seminare und Vorträge

Für die Veranstaltungstage können auch Seminare und Vorträge zu den unterschiedlichsten Produkten und Themenwelten in das Projekt „Stadt der Genüsse“ eingebunden werden. Wenn Sie ein Seminar zu einem bestimmten Thema halten wollen, so können Sie dies gerne anbieten. Verkauf und Vermittlung des Seminars läuft über den Veranstalter. Alle Erlöse abzgl. 10% Provision für den Veranstalter bzw. 90% gehen zu Gunsten des Anbieters. Es würde uns freuen, wenn es zu wichtigen Themen einige Referenten gäbe.

### Mitveranstalter / Kooperationen

Örtliche wie regionale Betriebe und Unternehmen können sich beim Projekt Stadt der Genüsse als Mitveranstalter und Kooperationspartner anmelden. Ab Freitag, den 01. Juni bis Sonntag 03. Juni 2018 werden unterschiedliche Programmpunkte der Partner in die Gesamtwerbekonzeption (PR, Öffentlichkeitsarbeit, Printmedien, Homepage und Social Media) werblich mit aufgenommen. Die Marktmessen öffnen am Samstag/Sonntag. Andere Projekte können aber schon früher beginnen.

Hier können Weingüter ausgewählte Verkostungen, besondere Weinproben anbieten. Selbst auch eine Bacchus-Tour von Weingut zu Weingut wäre denkbar oder eine Verkostung aller Deidesheimer Weingüter zu einem Thema. Diesjährige Kooperationspartner sind bereits Herr Hans Jürgen Holle mit der Bierinale – Festival der kreativen Braumanufakturen und der SlowFood Markt des Pfalzconviviums.

Restaurants können ihre Menüs, Kochkurse wie Küchenparties und Produktseminare melden. Zudem könnte ein Restaurantrundgang die örtlichen Lokalitäten verbinden. Kreativen Ideen sind alle Wege offen.

Die örtlichen Hotels stellen Übernachtungsangebote für Gäste und Aussteller/Projektpartner des Projektes Stadt der Genüsse zusammen und geben sie beim Veranstalter für die Bekanntmachung bekannt.

Von allen Mitveranstaltern oder Kooperationspartnern wird das angebotene Projekt / Programm im Gesamtwerbekonzept für das Projekt „Stadt der Genüsse – Kulinarische Verführung Deidesheim“ aufgenommen und gleichwertig beworben. Für ein persönliches Gespräch bitte direkt mit dem Veranstalter in Verbindung treten, um einen Termin zu vereinbaren.

Ansprechpartner: Susette Yvonne Moissl / [m@s-y-m.de](mailto:m@s-y-m.de)  
 Telefon: +49 6326 / 96 77 88  
 Adresse: S.Y.M Gesellschaft für Kulturmanagement mbH  
 Weinbergstr. 11, 67150 Niederkirchen

Das Projekt „Stadt der Genüsse“ ist ein Gemeinschaftsprojekt des Veranstalters, S.Y.M Gesellschaft für Kulturmanagement mbH, mit den eingebundenen Projektpartnern, Kooperationspartnern und der Kommune Stadt Deidesheim in Zusammenarbeit mit der Tourist Service GmbH Deidesheim.

### Vermittlung von weiteren Ausstellern

Vermitteln Sie als Aussteller noch einen weiteren, uns nicht bekannten Aussteller und wird dieser zum Markt der Genüsse zugelassen, erhalten Sie einmalig einen Nachlass von 10% auf Ihre Grundmiete.

Bitte füllen Sie folgende Felder aus, so dass wir mit Ihrer Empfehlung Kontakt zum jeweiligen Aussteller aufnehmen können:

---

Firmenanschrift

---



---



---



---

Ansprechpartner

---



---

Produkte

---



---



---



---

Tel. Nummer

---



---

E-Mail Adresse

---



---

Homepage

---





Diese Seiten bitte an S.Y.M GmbH:  
[z.Hd. Frau Moissl an m@s-y-m.de](mailto:m@s-y-m.de)  
oder per üblicher Post an:  
Postfach 1242, 67143 Deidesheim

# Antrag auf Teilnahme 2018/2019

## Strombedarf:

- Nein, wir brauchen keinen Strom
- Ja, wir brauchen 230 V Strom (Schuko-Steckdose / zzgl. 10,- Euro einmalige pauschale Stromgebühr)  
(Bei mehr als 3 Schuko-Steckdosen-Anschlüssen wird ein Starkstromtarif berechnet.)
- Wir brauchen Starkstrom-Anschlüsse (zzgl. 75,- € einmalige Stromgebühr je Starkstrom-Anschluss)
- \_\_\_\_x CEE 16 A
- \_\_\_\_x CEE 32 A

## Information zum Strombedarf / Stromlasten:

Zur Berechnung der Stromlasten benötigen wir genaue Angaben über die Art und Menge der Stromanschlüsse bzw. die Watt-Angaben, die auf den anzuschließenden Geräten stehen, und welcher Art die Stromstecker der Geräte sind. Dies ist wichtig, um die Überlastung der Verteilerkästen zu vermeiden. Wir bitten Sie daher, nachfolgende Liste sorgfältig zu bearbeiten.

- Kühlwagen                      Anzahl der Geräte \_\_\_\_\_      Stromlast \_\_\_\_\_ Watt
- Licht / Glühbirne              Anzahl der Geräte \_\_\_\_\_      Stromlast \_\_\_\_\_ Watt

folgende Elektro-Geräte schließe ich insgesamt an:

- 
- |           |              |                      |
|-----------|--------------|----------------------|
| Art _____ | Anzahl _____ | Stromlast _____ Watt |
| Art _____ | Anzahl _____ | Stromlast _____ Watt |
| Art _____ | Anzahl _____ | Stromlast _____ Watt |
| Art _____ | Anzahl _____ | Stromlast _____ Watt |
| Art _____ | Anzahl _____ | Stromlast _____ Watt |

Geräte mit CEE 16 A Anschluss

- 
- |           |              |                      |
|-----------|--------------|----------------------|
| Art _____ | Anzahl _____ | Stromlast _____ Watt |
| Art _____ | Anzahl _____ | Stromlast _____ Watt |
| Art _____ | Anzahl _____ | Stromlast _____ Watt |

Geräte mit CEE 32 A Anschluss

Art \_\_\_\_\_ Anzahl \_\_\_\_\_ Stromlast \_\_\_\_\_ Watt





Diese Seiten bitte an S.Y.M GmbH:  
[z.Hd. Frau Moissl an m@s-y-m.de](mailto:m@s-y-m.de)  
oder per üblicher Post an:  
Postfach 1242, 67143 Deidesheim

# Standarten: Kleinstand

(mit oder ohne Schirm/Zelt)

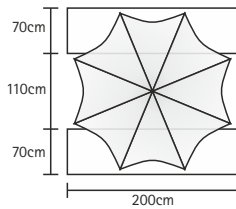
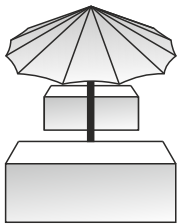

## Kleinstand / Reihenstand

2,50 x 2,00 = 5,00qm - 6,25qm  
oder anderes Maß bitte angeben:

\_\_\_\_\_ x \_\_\_\_\_ = \_\_\_\_\_ qm



Bitte buchen Sie dieses  
Standkonzept für mich.

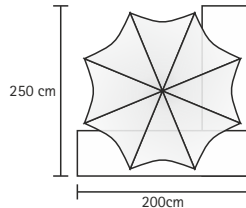
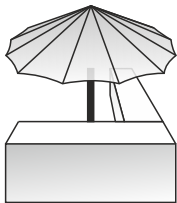

## Kleinstand / Eckstand rechts

2,50 x 2,00 = 5,00qm - 6,25 qm  
oder anderes Maß bitte angeben:

\_\_\_\_\_ x \_\_\_\_\_ = \_\_\_\_\_ qm



Bitte buchen Sie dieses  
Standkonzept für mich.

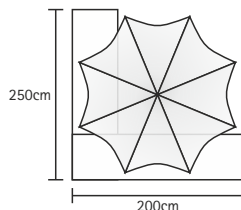
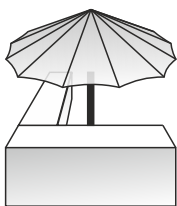

## Kleinstand / Eckstand links

2,50 x 2,00 = 5,00qm - 6,25 qm  
oder anderes Maß bitte angeben:

\_\_\_\_\_ x \_\_\_\_\_ = \_\_\_\_\_ qm



Bitte buchen Sie dieses  
Standkonzept für mich.

## Was ist ein Kleinstand oder Schirmstand?

Dies ist die kleinstmögliche, preiswerteste Standfläche ohne weitere Lagerflächen.

Sie müssen auch keinen Schirm aufstellen, sondern diese Zeichnungen dienen nur zur Veranschaulichung.

Wenn Sie Klappische mit anderen Maßen mit einbringen, dann teilen Sie uns die Maße bitte mit.  
Der „kleinste Messestand“ kann nur einmal gebucht werden und hat höchstens 6,25 qm Standfläche zum Sondertarif von 6,50 Euro/qm/netto. Dies würde auch einem kleinen Zelt von 2,50 x 2,50 mtr. entsprechen. Als Grundmiete kommt ausschließlich die genutzte Fläche zur Berechnung.  
Für größere Stände gelten alle weiteren Mietpreise für Standflächen.

# Standarten: Verkaufszelte

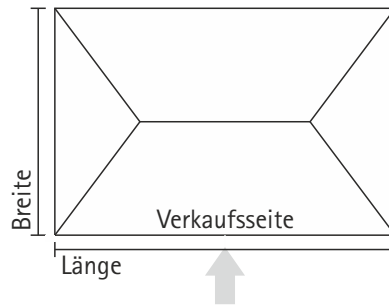
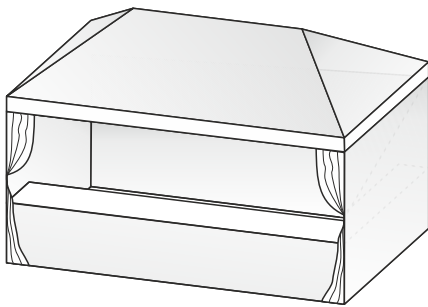

## Verkaufszelt / Reihenstand

Länge    Breite  
\_\_\_\_\_ x \_\_\_\_\_ = \_\_\_\_\_ qm

Bitte buchen Sie dieses  
Standkonzept für mich.

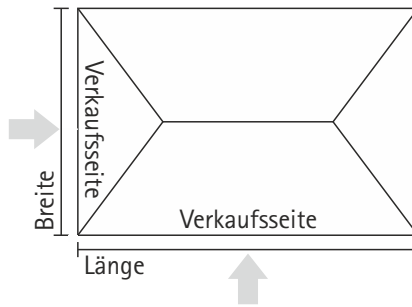
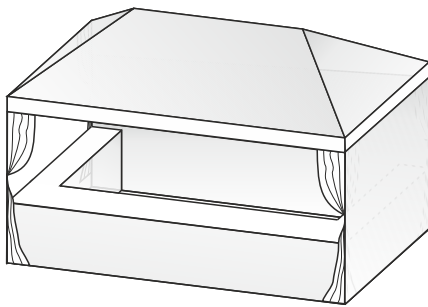

## Verkaufszelt / Eckstand

Länge    Breite  
\_\_\_\_\_ x \_\_\_\_\_ = \_\_\_\_\_ qm

Bitte buchen Sie dieses  
Standkonzept für mich.

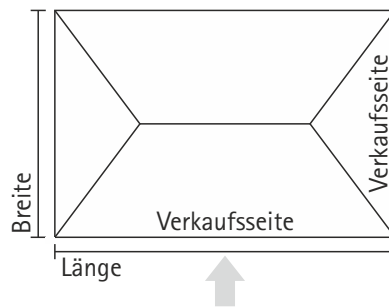
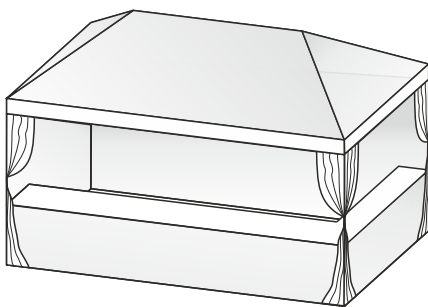

## Verkaufszelt / Eckstand

Länge    Breite  
\_\_\_\_\_ x \_\_\_\_\_ = \_\_\_\_\_ qm

Bitte buchen Sie dieses  
Standkonzept für mich.

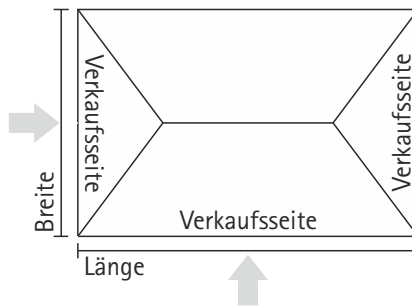
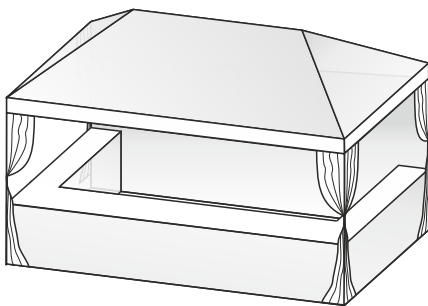

## Verkaufszelt / Kopfstand

Länge    Breite  
\_\_\_\_\_ x \_\_\_\_\_ = \_\_\_\_\_ qm

Bitte buchen Sie dieses  
Standkonzept für mich.

# Standarten: Hütte oder Häuschen

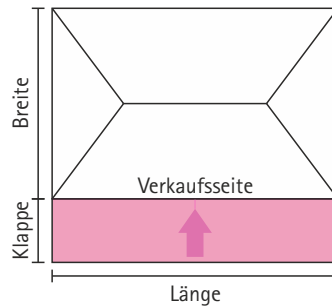
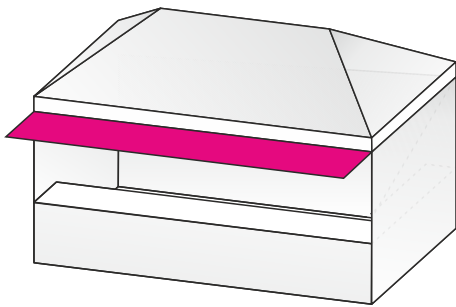

## Verkaufshütte / Reihenstand

Länge    Breite  
\_\_\_\_\_ x \_\_\_\_\_ = \_\_\_\_\_ qm

zzgl. Breite der Klappe: \_\_\_\_\_ m

Bitte buchen Sie dieses Standkonzept für mich.

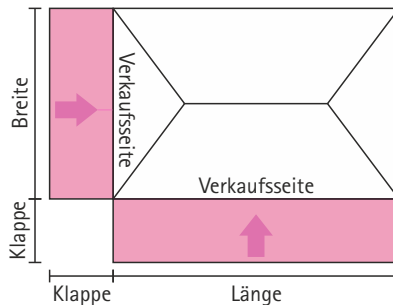
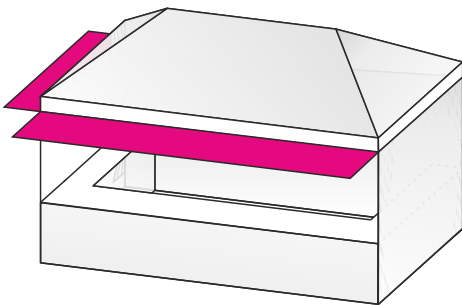

## Verkaufshütte / Eckstand

Länge    Breite  
\_\_\_\_\_ x \_\_\_\_\_ = \_\_\_\_\_ qm

zzgl. Breite der Klappen: \_\_\_\_\_ m

Bitte buchen Sie dieses Standkonzept für mich.

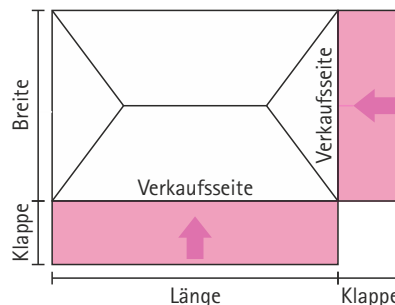
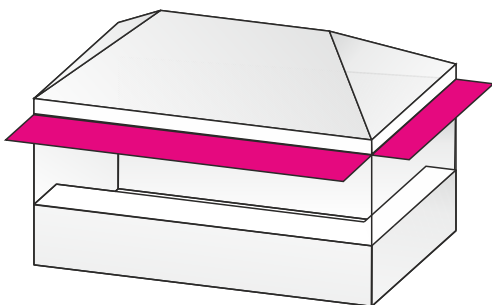

## Verkaufshütte / Eckstand

Länge    Breite  
\_\_\_\_\_ x \_\_\_\_\_ = \_\_\_\_\_ qm

zzgl. Breite der Klappen: \_\_\_\_\_ m

Bitte buchen Sie dieses Standkonzept für mich.

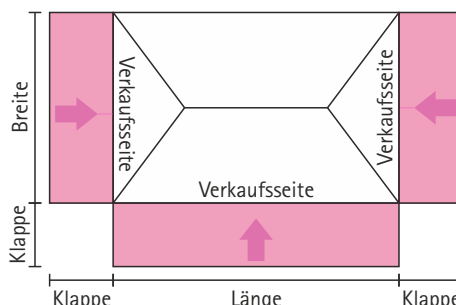
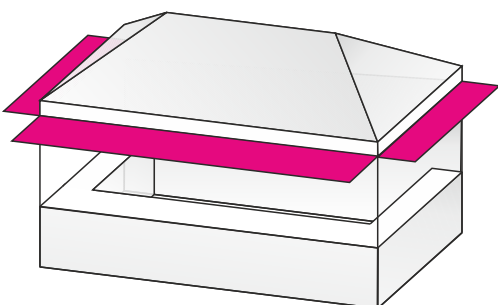

## Verkaufshütte / Kopfstand

Länge    Breite  
\_\_\_\_\_ x \_\_\_\_\_ = \_\_\_\_\_ qm

zzgl. Breite der Klappen: \_\_\_\_\_ m

Bitte buchen Sie dieses Standkonzept für mich.

Die Größe der Klappen muss zur Standplanung / Grundflächenberechnung angegeben werden!  
In die Berechnung der Standmiete geht nur die tatsächliche Verkaufsfläche, also ohne Klappen ein.

# Standarten: Verkaufswagen / Anhänger

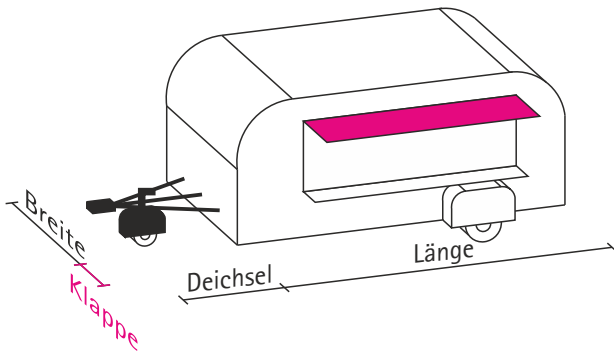

## Verkaufswagen Deichsel Links / Reihenstand

Länge    Breite

\_\_\_\_\_ x \_\_\_\_\_ = \_\_\_\_\_ qm

zzgl. Länge der Deichsel: \_\_\_\_\_ m

zzgl. Breite der Klappe: \_\_\_\_\_ m

Bitte buchen Sie dieses  
Standkonzept für mich.

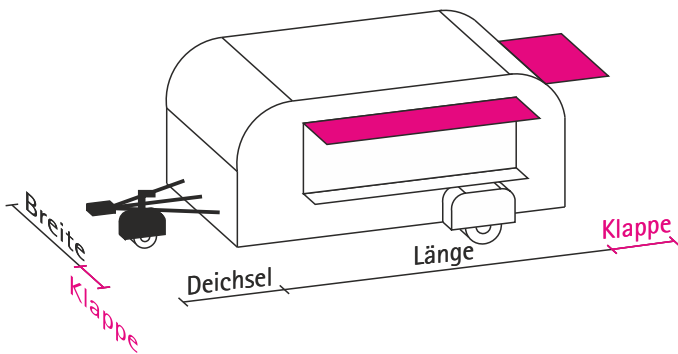

## Verkaufswagen Deichsel Links / Eckstand

Länge    Breite

\_\_\_\_\_ x \_\_\_\_\_ = \_\_\_\_\_ qm

zzgl. Länge der Deichsel: \_\_\_\_\_ m

zzgl. Breite der Klappe: \_\_\_\_\_ m

zzgl. Breite der Klappe hinten:

Bitte buchen Sie dieses  
Standkonzept für mich.

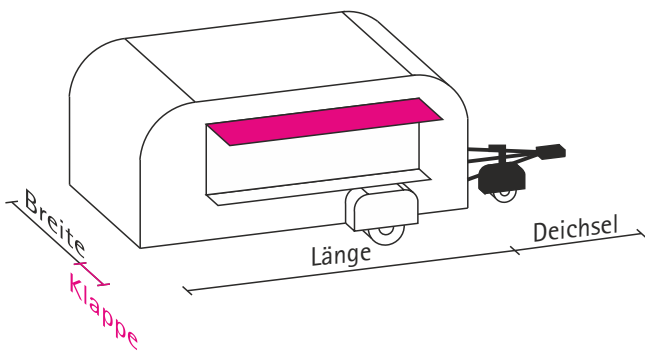

## Verkaufswagen Deichsel Rechts / Reihenstand

Länge    Breite

\_\_\_\_\_ x \_\_\_\_\_ = \_\_\_\_\_ qm

zzgl. Länge der Deichsel: \_\_\_\_\_ m

zzgl. Breite der Klappe: \_\_\_\_\_ m

Bitte buchen Sie dieses  
Standkonzept für mich.

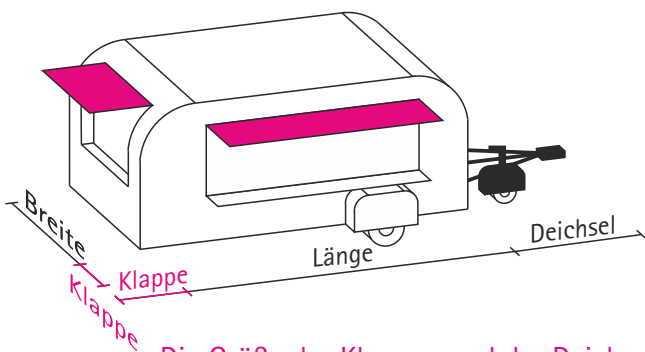

## Verkaufswagen Deichsel Rechts / Eckstand

Länge    Breite

\_\_\_\_\_ x \_\_\_\_\_ = \_\_\_\_\_ qm

zzgl. Länge der Deichsel: \_\_\_\_\_ m

zzgl. Breite der Klappe: \_\_\_\_\_ m

zzgl. Breite der Klappe hinten:

Bitte buchen Sie dieses  
Standkonzept für mich.

Die Größe der Klappen und der Deichsel muss zur Standplanung angegeben werden!  
In die Berechnung geht nur die tatsächliche Verkaufsfläche ein.



Diese Seiten bitte an S.Y.M GmbH:  
z.Hd. Frau Moissl an [m@s-y-m.de](mailto:m@s-y-m.de)  
oder per üblicher Post an:  
Postfach 1242, 67143 Deidesheim

# Standarten: FoodTrucks

## FoodTruck Zugmaschine linksseitig / Reihenstand

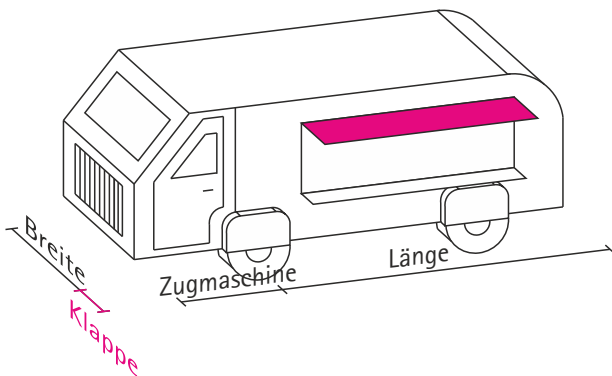

Länge    Breite

\_\_\_\_\_ x \_\_\_\_\_ = \_\_\_\_\_ qm

Länge der Zugmaschine: \_\_\_\_\_ m

Breite der Klappe: \_\_\_\_\_ m

Bitte buchen Sie  
dieses Standkonzept  
für mich.

## FoodTruck Zugmaschine linksseitig mit rückwärtiger Verkaufsfläche/Klappe = Eckstand

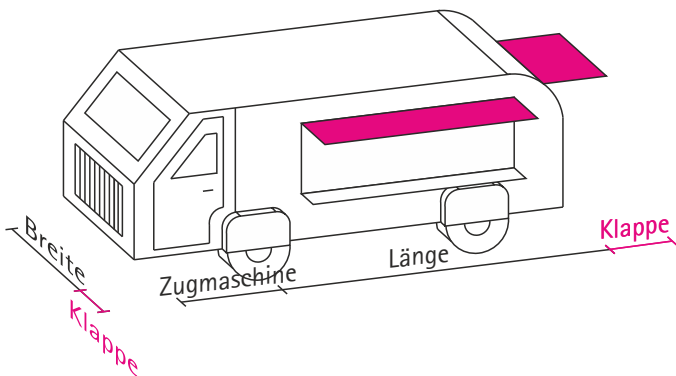

Länge    Breite

\_\_\_\_\_ x \_\_\_\_\_ = \_\_\_\_\_ qm

Länge der Zugmaschine: \_\_\_\_\_ m

Breite der Klappe: \_\_\_\_\_ m

Breite der Klappe hinten: \_\_\_\_\_ m

Bitte buchen Sie  
dieses Standkonzept  
für mich.

## FoodTruck Zugmaschine rechtsseitig / Reihenstand

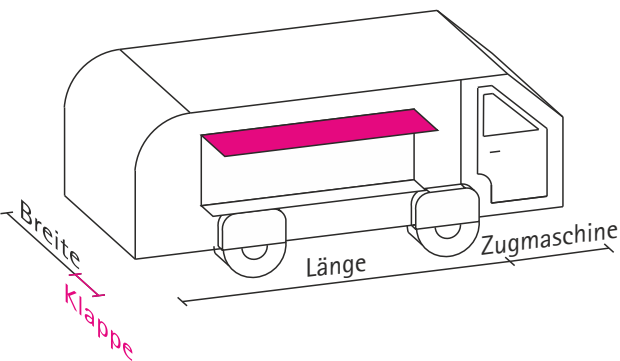

Länge    Breite

\_\_\_\_\_ x \_\_\_\_\_ = \_\_\_\_\_ qm

Länge der Zugmaschine: \_\_\_\_\_ m

Breite der Klappe: \_\_\_\_\_ m

Bitte buchen Sie  
dieses Standkonzept  
für mich.

## FoodTruck Zugmaschine rechtsseitig mit rückwärtiger Verkaufsfläche/Klappe = Eckstand

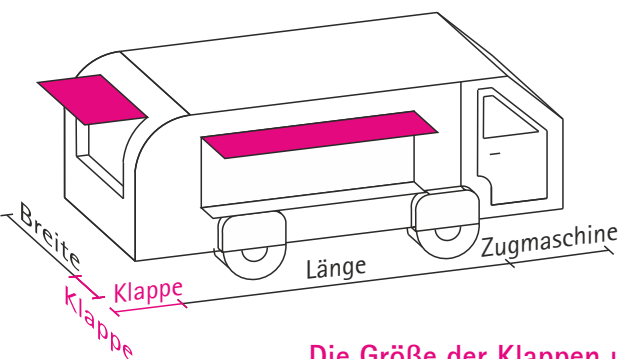

Länge    Breite

\_\_\_\_\_ x \_\_\_\_\_ = \_\_\_\_\_ qm

Länge der Zugmaschine: \_\_\_\_\_ m

Breite der Klappe: \_\_\_\_\_ m

Breite der Klappe hinten: \_\_\_\_\_ m

Bitte buchen Sie  
dieses Standkonzept  
für mich.

Die Größe der Klappen und der Zugmaschine muss zur Standplanung angegeben werden!  
In die Berechnung der Standgebühr geht nur die tatsächliche Verkaufsfläche ein.